

MATERIAL	000000	FECHA	21/10/2022	NOMBRE	F. Marengo	CONJUNTO	E2-455	<b>PESSOT S.R.L.</b> Santiago Pampiglione 4595-San Fco-Cba. 03564-445920 - www.pessot.com		
CALIDAD		VERIF.	21/10/2022	F. Marengo		SUBCONJUNTO	ELEV. 2 COL.			
SAE		APROB.	21/10/2022	G. Pessot						
CANTIDAD	1					ELEVADOR E2-455		N.º DE PIEZA	10-35015	
PESO								N.º DE DIBUJO	10-35015	A3
TRAT. TERMICO								HOJA 1 DE 2		
TRAT. SUPERFICIAL								REVISIÓN		V.01
LETRA										
FECHA										
ERA										
ES										
NOMBRE										

LETRA					
FECHA					
ERA					
ES					
NOMBRE					

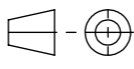
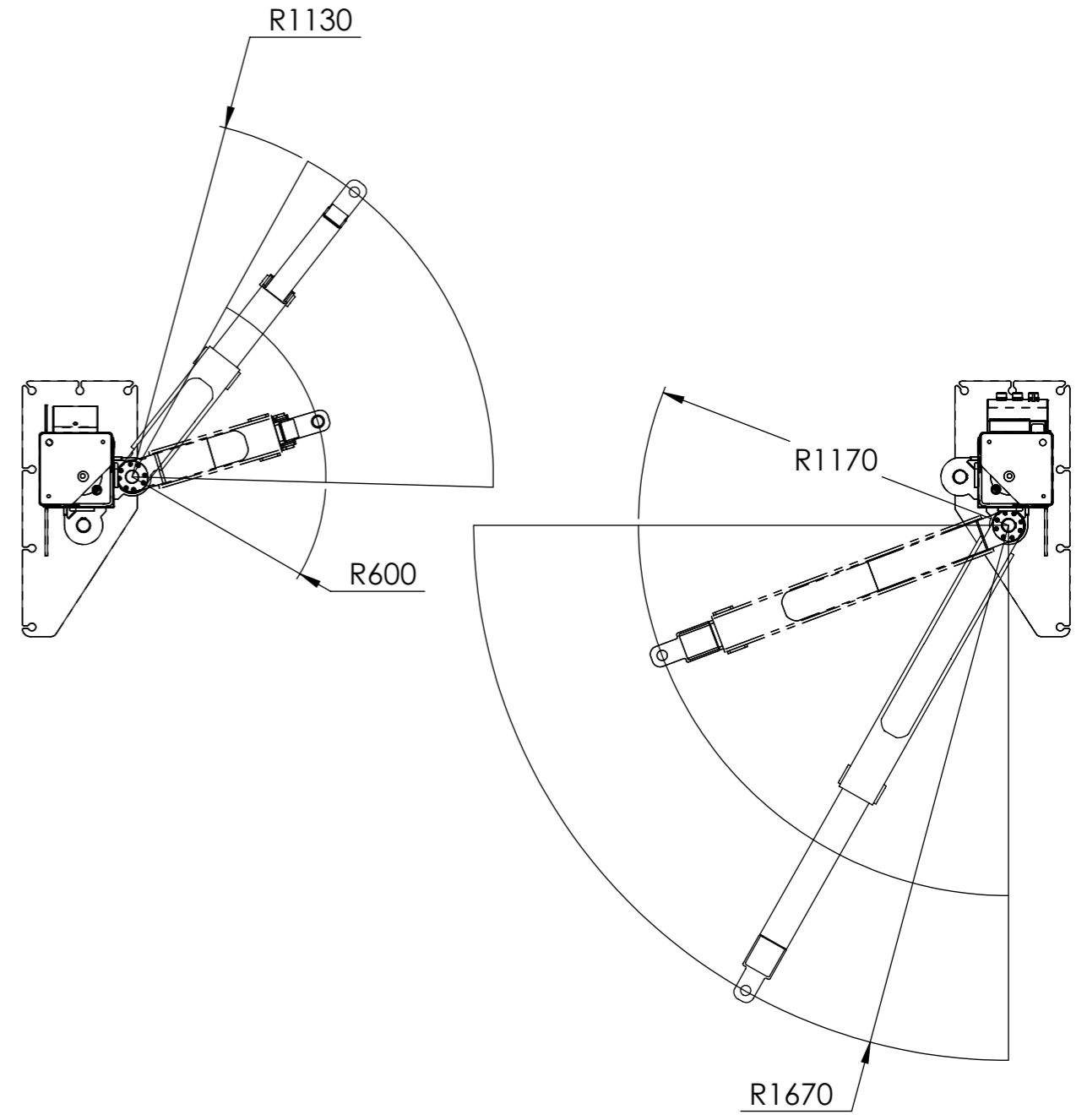
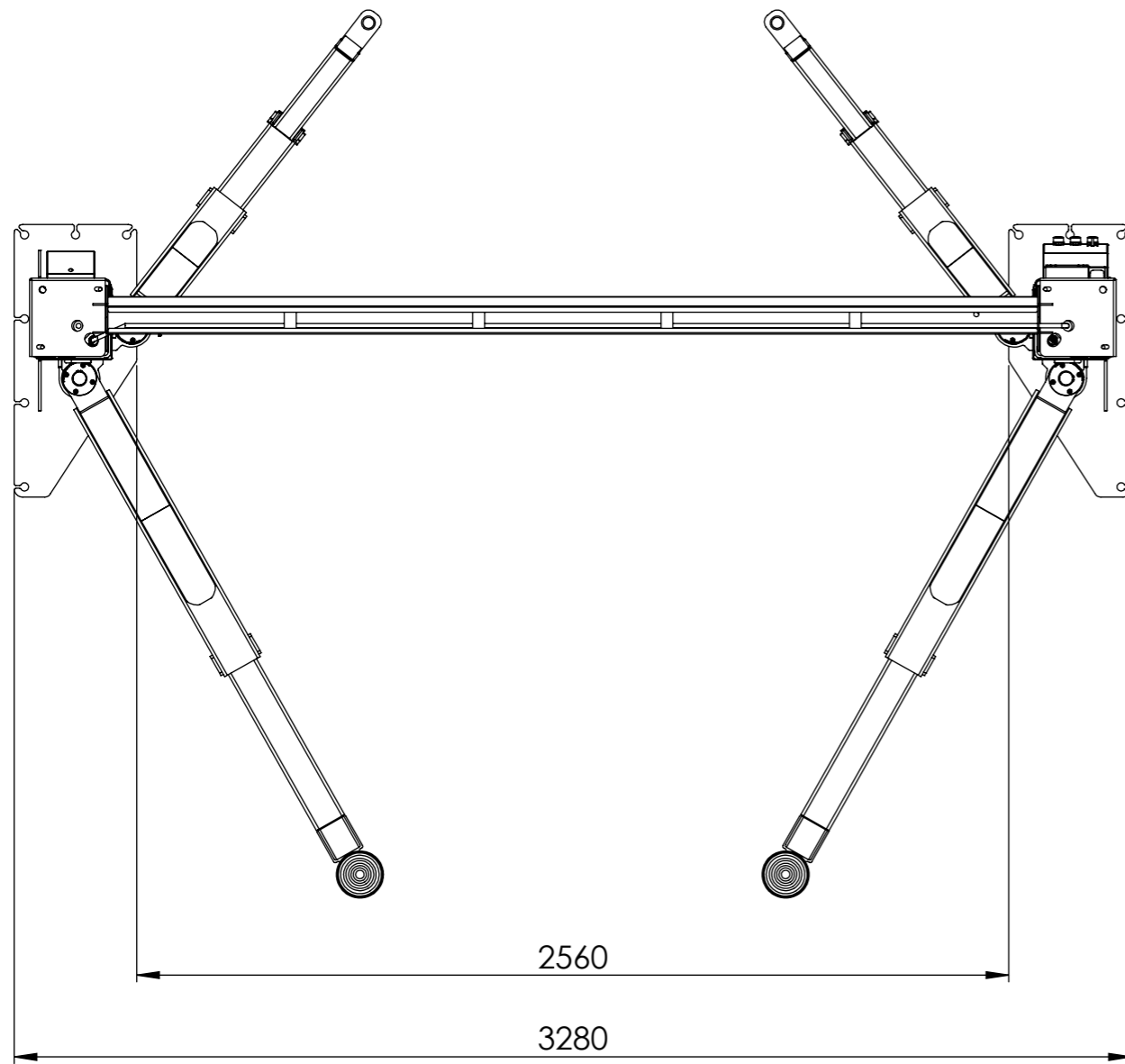

LETRA					
FECHA					
ERA					
ES					
NOMBRE					

MATERIAL	000000	FECHA	21/10/2022	NOMBRE	F. Marengo	CONJUNTO	E2-455	<b>PESSOT S.R.L.</b> Santiago Pampiglione 4595-San Fco-Cba. 03564-445920 - www.pessot.com
CALIDAD	SAE	VERIF.	21/10/2022	F. Marengo	G. Pessot	SUBCONJUNTO	ELEV. 2 COL.	
CANTIDAD	1	APROB.	21/10/2022	G. Pessot				
PESO:						<b>ELEVADOR E2-455</b>		N.º DE PIEZA
TRAT. TERMICO		MEDIDAS EXP EN MM. ACABADO SUPERFICIAL		TOLERANCIAS: LINEAL: ANGULAR:		ESCALA: 1:20		<b>10-35015</b>
TRAT. SUPERFICIAL								N.º DE DIBUJO <b>10-35015</b> A3 HOJA 2 DE 2
								REVISIÓN V.01